

KYLMÄMANKELI KM80

KÄYTÄ MANKELIA NÄIN:

- Kostuta, venytä ja tasoita vaatteet ennen mankeloimista.
- Tarkista, että sähkö on kytketty.
- Vedä mankeliliina kokonaan esille.
- Aseta a) pitkät vaatekappaleet (lakanat, pöytäliinat) liinaläpän alle (Kuva 1). Paksuhkot pussilakanat vain kaksinkertaisesti taitettuina.
- b) lyhyet vaatekappaleet (pyyhe- ja lautasliinat) liinalle siten, etteivät reunat ja palteet tule päällekkäin (Kuva 2).
- Aseta oikeassa päädyssä oleva vipu KÄYNNISTYS-asentoon.
- Käynnistä mankeli kääntämällä telan edessä oleva sormisuoja alas ETEEN-asentoon.
- Pidä mankeliliina kireänä ja oikease vaate sen kiertyessä telalle.
- Jos on tarpeellista, pysäytä tela kääntämällä sormisuoja SEIS-asentoon. Vahingon ehkäisemiseksi mankeli pysähtyy myös työnnettäessä sormisuoja sisäänpäin.
- Anna mankelin käydä 1-3 min.
- Aseta vipu VAPAA-asentoon.
- Odota, kunnes tela pysähtyy. Käännä sormisuoja SEIS-asentoon.
- Kierrä telaa käsin, jotta saat liinan päästä kiinni. Vedä liina ulos samalla vaatekappaletta taittaen.
- Työn päätyttyä jätä mankeliliina syöttöpöydälle kuivumaan.

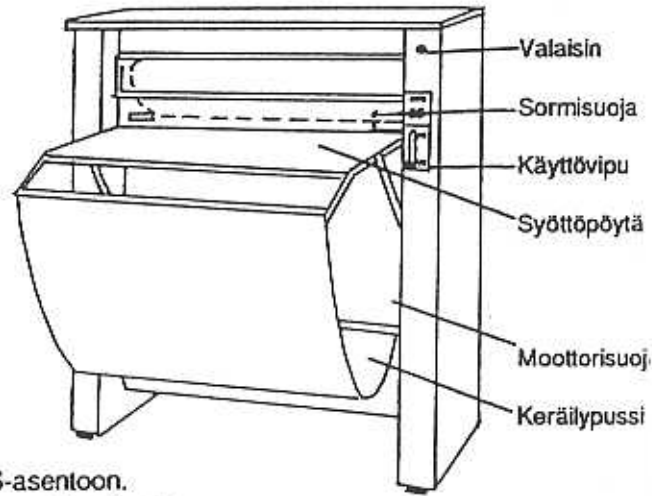

Kuva 1.



Kuva 2.

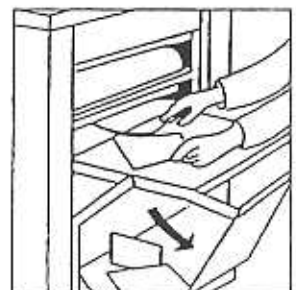

Kuva 3.

VALSSAUS:

Mankeliliina täysin telalle kierrettynä. Syötä taitettu vaate kulma edellä telojen väliin. Vaate putoaa keräilypussiin (Kuva 3).

PAKSUT JA SUURET VAATEKAPPALEET (päiväpeitteet ym.) syötetään vain kerran mankelin läpi mankeliliina täysin telalle kierrettynä. Huolehdi siitä, että vaatekappale putoaa vapaasti keräilypussiin.

HUOMAUTUKSIA:

- Vetoketjullisia ja napillisia vaatteita ei saa mankeloida.
- Jos mankeliä yliuormitetaan, laukeaa moottorisuoja. Palautusnapit (2 kpl) sijaitsevat oikealla syöttöpöydän alla.
- Huolimattomasta syötöstä liinaan voi syntyä "tasku" telan taakse (liinaa ei ole pidetty kireänä), jolloin mankeli tukkiintuu. Kytke mankeli VAPAA-asentoon ja telan pysähdyttyä vedä käsin syöttöpöydän alta mankeliliina vaatekappaleineen ulos.

OY ELECTROLUX AB
PESULAKONEET